

BlueMaster[®]



Conforme
à la norme
BS EN
ISO 9001:2008



TITAN

SOLUTIONS DE STOCKAGE INNOVANTES
POUR ADBLUE[®]



BlueMaster®

Gamme de produits de stockage AdBlue® proposée par la société Kingspan Environmental

Qu'est-ce que l'AdBlue®?

AdBlue® est le nom commercial d'une solution aqueuse à l'urée. Cet agent de réduction transforme les émissions d'oxyde d'azote nocives en azote inoffensif et en eau. Sa nature corrosive exige que seuls des matériaux spéciaux soient utilisés pour sa manipulation et son stockage. Des recommandations pour ces matériaux ont été émises par le CEFIC (Conseil Européen de l'Industrie Chimique) conformément à la norme ISO 22241.

Qu'est que la technologie SCR?

SCR est l'abréviation de "Réduction Catalytique Sélective" qui comprend la conversion catalytique des émissions nocives en substances naturellement présentes dans notre environnement. Pour satisfaire aux exigences des dispositions EURO 4/5, l'industrie automobile a introduit la technologie SCR pour les véhicules lourds à moteur diesel.

Pourquoi AdBlue®?

- Grâce à la diminution de quantité de carburant utilisé, AdBlue® garantit la réduction des coûts.
- Les utilisateurs et les propriétaires des véhicules peuvent espérer une baisse des impôts et des péages.
- AdBlue® contribue à la protection de l'environnement.

Cuves BlueMaster®

Les cuves de stockage BlueMaster® de la gamme Kingspan Environmental ont été conçues pour répondre aux besoins des sociétés commerciales, ainsi que des centres logistiques disposant de leur propre flotte de véhicules. Equipées de distributeur, de détecteur de niveau d'AdBlue®, d'afficheur et de détecteur de fuites entre les parois de la cuve, elles sont non seulement fonctionnelles mais aussi économiques.



Avantages du produit

- La bonne isolation thermique et les systèmes de chauffage et d'aération permettent de stocker l'AdBlue® aux températures appropriées.
- La double paroi de la cuve et l'application du système de détection de fuite, de l'indicateur de remplissage et des protections contre le débordement empêchent la fuite de la substance stockée vers l'extérieur.
- La structure renforcée garantit la résistance aux chocs mécaniques.
- Le verrouillage de l'armoire de distribution interdit l'accès aux personnes non autorisées et protège des conditions atmosphériques changeantes.
- Grâce au système commandé par microcontrôleur, la cuve est facile à manipuler et à exploiter.
- Possibilité de montage d'un dispositif de distribution à compteur numérique avec ou sans étalonnage.
- La tuyauterie de remplissage avec raccord sec se trouve à hauteur de manipulation, ce qui facilite considérablement l'utilisation de la cuve.
- Garantie: 10 ans pour les cuves, 2 ans pour les équipements.
- Les cuves AdBlue® répondent aux exigences BS EN ISO 9001:2008 FM 57348 et possèdent des certificats européens, entre autres DIBT, KIWA, OFTEC.

Transport et manutention

Le Bluemaster n'est pas classé comme un réservoir mobile. De ce fait, avant toute manutention et transport, celui-ci doit être vidé, nettoyé et dégazé.



ÉQUIPEMENTS ET CONSTRUCTION DE LA CUVE

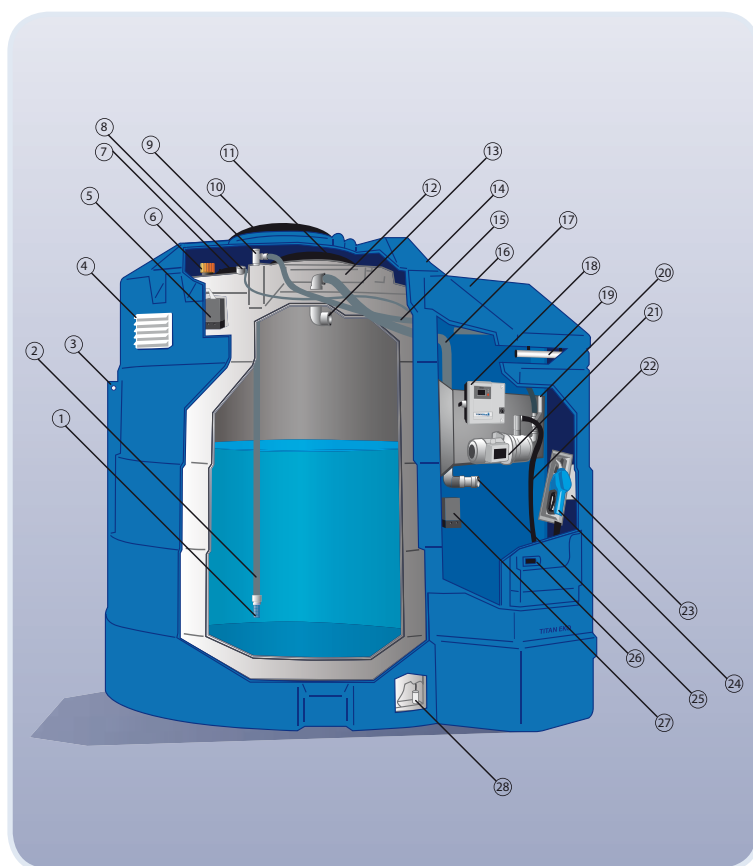

BlueMaster® BBM05000

1. Filtre -crépine avec clapet anti-retour
2. Conduite d'aspiration
3. Point d'ancrage pour levage du réservoir
4. Ventilation du réservoir
5. Système de réchauffement du réservoir
6. Aération du réservoir interne
7. Couvercle de visite 4" du réservoir interne
8. Sonde ultrasonore (contrôle de niveau)
9. Tubulure de la ligne d'aspiration
10. Trou de visite 16" du réservoir externe
11. Trou de visite 16" du réservoir interne
12. Réservoir interne
13. Raccordement de la ligne de remplissage sur le réservoir
14. Réservoir externe
15. Ligne d'aspiration
16. Armoire de distribution
17. Ligne de remplissage 2"
18. Panneau contrôle-commande
19. Éclairage de l'armoire de distribution
20. Clapet à boulet pour couper la ligne d'aspiration
21. Pompe à débitmètre
22. Flexible de distribution
23. Raccroché pistolet avec contact
24. Pistolet automatique
25. Raccord type Camlock de la ligne du remplissage
26. Serrure de l'armoire de distribution
27. Système de réchauffement de l'armoire de distribution
28. Sonde du détecteur de fuite

* La garantie s'applique uniquement au produit utilisé conformément aux instructions du fabricant.



Spécification des cuves BlueMaster®

BlueMaster®		BBM09000*	BBM05000*	BBM03500*	BBM02500*	BBM01300*
Données techniques	hauteur [m]	2,95	2,34	1,96	1,85	1,79
	largeur [m]	2,48	2,23	2,20	1,46	1,24
	longueur [m]	3,28	2,85	2,85	2,46	1,90
	capacité [l]	9000	5000	3500	2500	1200
Équipements standard	Panneau contrôle-commande					
	Indicateur de niveau ultrasonique (sortie du signal 4-20 mA pour la connexion de télémetrie)					
	Alarme de niveau max. et de fuite			> 90 dB		
	Entre les couches de la cuve					
	Système de chauffage de la cuve et de l'armoire de distribution – soufflante à air chaud					
	Système de refroidissement de la cuve			Ventilateur d'aspiration		
	Ligne de remplissage			Conduit 2" en inox avec raccord type Camlock		
	Ligne d'aspiration			Conduit 1" en inox avec filtre et clapet anti-retour		
	Pistolet automatique avec interrupteur de pompe					
	Dispositif de sureté contre le raccrochage incorrect de pistolet					
	Système de protection de pompe contre la marche à vide					
	Système de protection électrique pour l'ensemble des appareils					
Éclairage de l'intérieur de l'armoire de distribution						
Ensembles pompe	Ensemble de pompe 1 – pour utilisation à l'extérieur:			Ensemble pompe 2 – avec légalisation et possibilité de distribution d'AdBlue (pour capacité de 5000 et 9000l uniquement):		
	<ul style="list-style-type: none"> • pompe Suzzara Blue, alimentation AC 230V/50 Hz avec protection thermique du moteur • puissance 370 W • débit max. 40l/min. • pression max. 5 bar • hauteur max. de soulèvement 2m • débitmètre Turbinex approximation égale à +/- 1% • conduit de distribution 4m • pistolet automatique en inox avec raccroché équipé en interrupteur de pompe 			<ul style="list-style-type: none"> • répond aux exigences de la directive MID (directive EU no 2004/22/WE) • construction esthétique en acier inoxydable • afficheur LCD avec illumination indiquant la quantité actuelle et totale d'AdBlue® pompée, prix unitaire, total et devise • enrouleur avec un conduit de distribution 6m • pistolet automatique de distribution avec interrupteur de pompe dans le raccroché • moteur d'induction monophasé : 230V, 50Hz, 0,75 kW, IP 55, avec une limitation de temps de fonctionnement (6 min par défaut) et protection thermique • rendement maximal 30 l/min environ • pression: 3 bar environ • connexion pour la transmission des données en format ER3/4 pour les systèmes de comptabilité extérieurs 		
Équipement optionnel pour ensemble pompe 1	Enrouleur de flexible de distribution avec ou sans frein			Équipement supplémentaire:		
	Système de contrôle numérique permettant l'enregistrement de la quantité de carburant utilisé par chacun des 120 utilisateurs. Chaque utilisateur possède son code PIN personnel.			<ul style="list-style-type: none"> • logiciel permettant de créer des rapports détaillés sur le débit d'AdBlue®; les données peuvent être transférées vers un ordinateur à l'aide d'une clé électronique ou par une connexion câble • clés électroniques avec codes pour utilisateurs (alternative pour codes PIN) 		
Équipement optionnel pour ensemble 1 et 2	Pistolet automatique de distribution Elaflex					
	L'armoire de distribution peut être fixée contre un mur (éloigné de la cuve) – concerne les cuves de 3500, 5000 et 9000 litres			L'armoire de distribution peut être sur un bâti fixé directement au sol (éloigné de la cuve) – concerne les cuves de 3500, 5000 et 9000 litres		
	Isolation de réservoir interne par mousse polyuréthane.					
	Il est possible d'installer un fil de chauffage dans l'option de configuration présentée ci-dessus.					
Télémetrie – système de transfert des données à distance sur le niveau d'AdBlue® à l'intérieur de la cuve.						

*La suite de code dépend de la spécification technique du réservoir

Les dimensions des produits peuvent différer de +/- 1%.

Distributeur:

Les nuances des couleurs des produits peuvent différer de ceux présentés sur les prospectus, ce qui résulte de la spécificité d'impression numérique.

Les spécifications des produits peuvent légèrement varier, merci de bien vouloir contacter le bureau de Kingspan ou le distributeur le plus proche pour connaître les informations les plus récentes sur l'équipement de nos produits.

DIBt



BS EN ISO 9001:2008
FM 57348

Kingspan

Environmental

Kingspan Environmental
18 ZA du Pérelly
38300 Ruy-Montceau
France

Tel.: +33 4 74 99 04 56
Fax: +33 4 74 94 50 49
bureau@kingspan-env.fr
www.kingspan-env.fr